

**POSICIONAMIENTOS DILEMÁTICOS: LA CONFIGURACIÓN
DISCURSIVA DE LA IDENTIDAD ÉTNICA DE MUJERES MAPUCHE
URBANAS DE CHILE¹**

DILEMMATIC POSITIONINGS: THE DISCURSIVE CONFIGURATION OF
THE ETHNIC IDENTITY OF URBAN MAPUCHE WOMEN IN CHILE

Evelyn Matus

Pontificia Universidad Católica de Chile, Chile

eamatus@uc.cl

<https://orcid.org/0009-0009-1496-4816>

Paola Franzani

Pontificia Universidad Católica de Chile, Chile

plfranzani@uc.cl

<https://orcid.org/0000-0002-0653-4201>

Horacio Román

Pontificia Universidad Católica de Chile, Chile

hnroman@uc.cl

<https://orcid.org/0009-0005-4112-6034>

¹ El presente artículo se enmarca en el proyecto Fondecyt Regular 1220347.

RESUMEN: El trabajo tiene como objetivo comprender los posicionamientos dialógicos presentes en la construcción discursiva de la identidad étnica de mujeres mapuche urbanas. El análisis se presenta desde los Estudios Críticos del Discurso con base teórica en la Lingüística Sistémico Funcional y a partir de las herramientas analíticas del sistema de VALORACIÓN, con énfasis en subsistema de COMPROMISO, que permite mapear los significados intersubjetivos en el discurso. La metodología es cualitativa y la técnica de recopilación es la entrevista en profundidad. El corpus consiste en 12 entrevistas a mujeres mapuche urbanas, con el fin de relevar sus historias tanto personales como colectivas históricamente relegadas. Los principales resultados muestran diversas voces presentes en los discursos que toman diferentes posicionamientos con los que el 'yo' se alinea y desalinea en movimientos más o menos heteroglósicos, manifiestos en recursos de [expansión] y [contracción] en lapsos muy acotados del discurso. Esto evidencia una configuración discursiva altamente dilemática de la identidad de las mujeres mapuche urbanas que viven su etnicidad entre dos sociedades que las cuestionan.

PALABRAS CLAVE: Estudios Críticos del Discurso, identidad étnica, mujeres mapuche, VALORACIÓN.

ABSTRACT: The aim of this paper is to understand the dialogic positionings present in the discursive construction of the ethnic identity of urban Mapuche women. The analysis is presented from the Critical Discourse Studies with a theoretical basis in Systemic Functional Linguistics and the analytical tools of the APPRAISAL system, with emphasis on the subsystem of ENGAGEMENT, that allows mapping the intersubjective meanings in the discourse. The methodology is qualitative, and the collection technique is the in-depth interview. The corpus consists of 12 interviews conducted with urban Mapuche women with the aim of revealing their personal and collective histories, historically relegated. The main results show diverse voices present in the discourses take different positionings with which the 'I' aligns and misaligns itself in heteroglossic movements, manifested in resources of [expansion] and [contraction]. This evidence a highly dilemmatic

discursive configuration of the identity of urban Mapuche women who live their ethnicity between two societies that question them.

KEYWORDS: Critical Discourse Studies, ethnic identity, Mapuche women, APPRAISAL.

Recibido: 8 de marzo de 2024

Aceptado: 2 de diciembre de 2024

INTRODUCCIÓN

En Chile, en términos de políticas respecto a los pueblos indígenas, la cuestionada ley N° 19.253 (1992) (Correa, 2021) reconoce a once pueblos originarios. En la actualidad, el pueblo Mapuche es el que posee el mayor porcentaje de autoidentificación dentro del país (79,84%) (INE, 2018, p. 5). La presencia demográfica del pueblo Mapuche se encuentra acompañada de una lucha colectiva frente al Estado chileno por la reivindicación de sus derechos étnicos y la recuperación de sus territorios ancestrales (Pairican, 2016). Este conflicto proviene desde los albores del Estado y su punto crítico aconteció durante la “Pacificación de la Araucanía” (1860-1900), eufemismo que denomina al proceso por el cual el Estado facilitó la usurpación de los territorios mapuche con la intención de promover el “desarrollo y producción” (Correa y Mella, 2012, p. 16). La visión subyacente del Estado estaba sustentada en la oposición civilización-barbarie (Bello y Rangel, 2002, p. 5). Esta “asimilación forzada” se caracterizó por la aplicación de políticas con el objetivo de transformar a los pueblos indígenas en ciudadanos chilenos, bajo el concepto de identidad nacional homogénea (Comisión Verdad Histórica, 2008).

Este proceso de desarraigo territorial y de transformación identitaria en ciudadanos provocó complejas condiciones de vida y, con ello, la desarticulación de la estructura social, política, cultural y económica para el pueblo Mapuche (Correa y Mella, 2012, p.

16; Mallon, 2004). En consecuencia, las personas mapuche debieron migrar de sus comunidades hacia centros urbanos en la denominada “diáspora mapuche” en búsqueda de mejores condiciones de vida (Aravena, 2014, p. 11). En este contexto, las mujeres mapuche llegaron a las grandes ciudades a desempeñar principalmente trabajos domésticos infravalorados y feminizados como ‘nanas’. Este hecho les arrebató su valor social y las expuso a diferentes formas de racismo (Rain et al., 2020, p. 350; Millaleo, 2016, p. 13).

Este proceso de urbanización del pueblo Mapuche y en específico de las mujeres mapuche presentó diversos dilemas. Como se puede observar a partir de las mujeres mapuche urbanas participantes de este estudio, estas se vincularon a su origen étnico de forma tardía y a través de complejos procesos de etnogénesis. En efecto, el espacio urbano obligó a las personas mapuche o mapuche *warriache*² a configurar su identidad étnica en interacción con una sociedad que las ha discriminado históricamente (Correa y Mella, 2012, p. 7). Este escenario provocó el principal quiebre en los procesos de transmisión de la lengua y la cultura hacia las nuevas generaciones nacidas en la ciudad como forma de protección de la discriminación (Aravena, 2014, p. 11).

Diversos trabajos desde los Estudios Críticos del Discurso (en adelante ECD) han explorado esta complejidad que se da en la urbe en la configuración discursiva de la identidad étnica, principalmente, en jóvenes mapuche (Neculman, 2011; Oteiza y Merino, 2012; Merino y Tocornal, 2012; Merino et. al., 2017). A pesar de estas descripciones detalladas, la construcción de la identidad étnica desde la mirada de las mujeres mapuche, o considerando otros grupos etarios, ha sido poco descrita. En este contexto, surgen cuestionamientos sobre cómo viven estos procesos dilemáticos las mujeres mapuche urbanas y cómo los representan discursivamente desde su perspectiva³. Considerando

² En mapudungun, persona de ciudad.

³ Este trabajo se enmarca en un proyecto de investigación mayor amplitud respecto a la configuración discursiva de la identidad étnica de mujeres mapuche urbanas de las ciudades de Valparaíso y Santiago de Chile. La investigación mayor consta de un corpus de 18 entrevistas individuales y un grupo focal. Esta investigación ha abordado la identidad étnica desde diferentes objetivos para diferentes partes del corpus (Matus, 2023, Matus, 2024; Matus y Oteiza, 2024). En el presente trabajo se aborda específicamente el rol de los posicionamientos intersubjetivos en el discurso (subsistema de COMPROMISO) para la configuración de la identidad étnica en 12 entrevistas individuales.

que el diálogo entre diferentes voces cumple un rol fundamental para la configuración colectiva de la identidad (Bajtín, 1985), estos cuestionamientos permiten preguntarse: ¿Qué posicionamientos dialógicos se encuentran presentes en la construcción discursiva de la identidad étnica de mujeres mapuche urbanas?

De acuerdo con esta pregunta, el objetivo general de este trabajo es comprender los posicionamientos dialógicos presentes en la construcción discursiva de la identidad étnica de mujeres mapuche urbanas. Los objetivos específicos son describir los recursos lingüísticos utilizados para incluir los posicionamientos en el discurso y analizar las prosodias que se desarrollan a partir de los posicionamientos presentes en los relatos de las mujeres mapuche urbanas participantes de esta investigación.

En este trabajo nos posicionamos como investigadores comprometidos con la realidad social actual e histórica del pueblo Mapuche, así como con la experiencia de las mujeres mapuche urbanas, con el fin de contribuir a la visibilización de los discursos de memoria y resistencia de estas mujeres. Por lo mismo, el trabajo se enmarca en los ECD con base teórico-metodológica en la Lingüística Sistémico Funcional (LSF en adelante). Es un estudio de carácter cualitativo con diseño interpretativo y la técnica de recopilación es la entrevista en profundidad. De acuerdo con ello, el corpus consiste en 12 entrevistas realizadas a mujeres mapuche urbanas entre los 25 y 55 años. Se emplean las herramientas teórico-analíticas del sistema de VALORACIÓN⁴, enmarcado en el estrato semántico discursivo del lenguaje, con acento en el subsistema de COMPROMISO. Este foco responde al propósito de mapear los significados intersubjetivos y, así, relevar los posicionamientos implicados en la construcción de la identidad étnica en el discurso de estas mujeres.

El trabajo se organiza en tres apartados. El primero aborda los aspectos teórico-metodológicos fundamentales del estudio. El segundo presenta los resultados y la discusión del análisis de los posicionamientos y evaluaciones de las voces incluidas en la construcción

⁴ Notación sistémica: los sistemas y subsistemas se escriben con versalita.

discursiva de la identidad étnica. Finalmente, en las conclusiones, los resultados y prosodias evaluativas son interpretadas a la luz de perspectivas sociales.

1. FUNDAMENTOS TEÓRICOS-METODOLÓGICOS

1.1. La identidad y el discurso desde los ECD

La identidad social se entiende como un constructo vinculado con los diferentes roles que ejercen los/las sujetos/tas en la sociedad. En este sentido, la identidad étnica es un aspecto de la identidad social en tanto responde a una identificación particular que surge de manera situada en el contexto en el que un/a sujeto/a pertenece a una comunidad y dialoga con sus miembros. Así, la identidad étnica puede ser entendida, de forma tradicional, como el autoconcepto de pertenencia a un grupo étnico que se compone de la exploración y la identificación étnica (pertenencia/compromiso con un grupo). Esta identidad se asocia a un conjunto de aspectos o factores que un grupo étnico comparte y que se transmiten de una generación a otra (Phinney y Ong, 2007, p. 470).

En el caso mapuche, estos aspectos en referencia a lo que se entiende por identidad étnica se dividen en aspectos objetivos (“ser”) y aspectos subjetivos (“sentirse”). Dentro de la dimensión objetiva del “ser mapuche” se encuentran la filiación (*küpal*) del lazo sanguíneo (apellido) y el origen territorial de la familia (*tuwün*) (Merino y Tocornal, 2012, p. 169; Muñoz et al., 2022, p. 14). Asimismo, otras variables objetivas son el aspecto físico o rasgos fenotípicos, ser hablante de mapudungun, el vínculo comunitario, entre otros. Por su parte, los aspectos subjetivos, relacionados con el “sentirse mapuche”, se encuentran particularmente mediados por la vinculación emocional y la interacción social, como el sentido de pertenencia, a partir de la contraposición “nosotros” / “ellos”. Estos aspectos de pertenencia son formas de fortalecimiento identitario y le asignan mayor estatus a quienes detentan estas características (Merino y Tocornal, 2012, p. 166).

Estos aspectos “tradicionales” de la identidad mapuche se tensionan en los nuevos espacios territoriales. En la actualidad, las grandes ciudades concentran gran cantidad

de población mapuche, situación que se explica en referencia a la diáspora (Aravena, 2014, p. 11). En el caso de las mujeres mapuche urbanas del presente estudio, estos aspectos identitarios entran en tensión debido al quiebre en los procesos de transmisión cultural. La transmisión de la lengua, la vinculación con el territorio, la experiencia social y cultural e, incluso, la herencia del apellido, se trastocaron en este complejo proceso de reconfiguración territorial. En consecuencia, la vinculación de estas mujeres con su cultura se ha efectuado a partir de complejos procesos de etnogénesis en la urbe y muchas veces en total soledad (Rain et. al., 2020, p. 351).

A la luz de lo anterior, el discurso toma protagonismo como el medio a través del cual la identidad se construye y negocia en relación con el contexto social. Desde la perspectiva de la Lingüística Sistémico Funcional (LSF) y los ECD, el discurso se entiende como una práctica social situada (Halliday con Matthiessen, 2014; Fairclough, 2013). Esta práctica es realizada por actores sociales que desempeñan diferentes roles en determinados espacios y circunstancias. En tal sentido, los/las sujetos/tas, al participar de una interacción discursiva, se van posicionando de particulares maneras, al mismo tiempo que adquieren y evalúan identidades que se encuentran mediadas por la forma en que construyen sus discursos y construyen simultáneamente el entorno social en el que se desenvuelven.

Es relevante destacar la manera en que la perspectiva de los ECD es valiosa para un trabajo como el que se presenta en este artículo. El estudio aborda una problemática social sensible que se explica en referencia a un contexto sociohistórico marcado por la violencia que se ha ejercido desde una posición de poder. En este sentido, no podemos sino adoptar un posicionamiento crítico que nos permita comprender e interpretar los discursos de las mujeres mapuche a la luz de su realidad sociohistórica, no solo como mapuche, sino que como mujeres mapuche. Estas han sido históricamente subalternadas en procesos sistemáticos de silenciamiento, al punto de que la experiencia de estas mujeres se ha omitido bajo la experiencia genérica de la categoría 'pueblo Mapuche', que con frecuencia alude a los hombres mapuche (Rain et al., 2020, p. 356).

Diversos trabajos desde los ECD han indagado en la construcción discursiva de la identidad étnica tanto en jóvenes mapuche como mujeres mapuche urbanas y los dilemas presentes en esta configuración en la ciudad. La investigación de Neculman (2011) sobre la construcción de la identidad étnica en jóvenes mapuche urbanos, evidencia la tensión de la dicotomía mapuche/chileno. Esta tensión se confirma en los trabajos de Oteiza y Merino (2012) y Merino y Tocornal (2012), cuyos resultados dan cuenta de la tensión entre ‘normal’ (sociedad chilena)/‘no normal’ (mapuche) en la configuración de la identidad étnica. Las autoras concluyen que estas tensiones son producto de la interacción conflictiva con esta sociedad. Estos estudios dan cuenta de los dilemas y las tensiones entre el ‘ser’ y ‘sentirse’ mapuche.

En relación a la identidad individual y colectiva de la mujer mapuche urbana, Matus (2017) en su análisis desde el sistema de VALORACIÓN presenta entre sus resultados que estas identidades se realizan de forma interconectada y se configuran discursivamente en cambios de orientación dialógica entre el “yo” y el “nosotros” (exclusivo), como refuerzo de su pertenencia al grupo étnico, y en predominio de orientaciones heteroglósicas que contraen el espacio dialógico para proclamar y pronunciarse como pueblo. Otro rasgo identitario es la distinción “nosotros” (exclusivo) / “ellos” para referirse a la sociedad chilena. Las voces no mapuche se incluyen en los discursos para ser cuestionadas o negadas como forma de reivindicación de la cultura y de la identidad frente a discursos discriminadores que provienen de estos. Esta distinción como rasgo identitario a nivel colectivo concuerda con estudios similares (Neculman, 2011; Merino y Tocornal, 2012).

En suma, los estudios revisados dan cuenta de que la configuración de la identidad mapuche en la ciudad es un proceso dilemático. Estos resultados establecen antecedentes claves para la exploración de los posicionamientos presentes en la construcción discursiva de la identidad étnica de las mujeres mapuche urbanas participantes de esta investigación.

1.2. Estudios sobre la identidad étnica de las mujeres mapuche: estado del arte

El estudio sobre la identidad étnica en mujeres mapuche se ha centrado en las representaciones de esta identidad. De los estudios revisados, se extraen tres formas de representación (Mayorga et. al, 2013; García, 2017; Millaleo, 2016; Huenchumil, 2022). La primera forma es una visión folclorizante de la mujer mapuche (García, p. 18), desde la que se le sitúa en el espacio tradicional con objetos tradicionales como el *kultrün*⁵ y/o en la *ruka*. Desde este punto de vista hay mujeres mapuche anonimizadas y sin agencia, que representan una visión obsoleta del pasado y que pueden ser instrumentalizadas para discursos de “multiculturalismo”.

La segunda forma refiere a la figura de la ‘nana mapuche’, cuyo origen se remonta a la colonia y a los procesos de desarraigo en la diáspora mapuche (Millaleo, 2016, p. 42). En 1952, el CENSO señalaba que del 82% de la población mapuche eran mujeres que trabajaban en servicios domésticos (Millaleo, p. 42). En el imaginario actual de la sociedad chilena, esta figura subordinada sigue presente (Matus, 2023). Finalmente, la tercera forma corresponde a una representación cuyo origen dice relación con figuras femeninas mapuche insubordinadas o peligrosas que se equiparan a la visión estereotipada y colonial del pueblo Mapuche como incivilizado. Es importante señalar que estas tres formas de representación provienen del imaginario de la sociedad chilena. En esa línea, como construcciones socio-imaginarias, se sustentan en los binomios civilización/barbarie, lo que supone la existencia de la triada “bravas, obsoletas y permitidas” (García, 2017, p. 23).

Los estudios sobre representaciones de la identidad de la mujer mapuche desde los Estudios del Discurso (ED) y los ECD que incluyen la voz de las propias mujeres mapuche son escasos hasta el día de hoy. Un estudio sobre la construcción identitaria de mujeres mapuche urbanas corresponde al trabajo de Matus (2017), quien releva a través del análisis de VALORACIÓN aspectos identitarios entre los que la ‘discriminación’ y su vinculación con el ‘ser y sentirse mapuche’ dan cuenta de las tensiones de ser mapuche/

⁵ Instrumento ceremonial propio de la autoridad religiosa *machi*.

chilena; pertenecer/no pertenecer que se expresan en el proceso de autoidentificación para estas mujeres. Sin embargo, estas tensiones se resuelven en discursos de orgullo y de reivindicación de su etnicidad en la urbe.

En esta misma línea, Huenchumil (2022) indaga en el impacto mediático y la construcción racial de las mujeres mapuche en espacios de poder. La autora analiza los casos de diferentes mujeres mapuche en el contexto de la Convención Constitucional en Chile. El análisis da cuenta de la violencia discursiva ejercida por la sociedad chilena para menoscabar la presencia, los saberes y las expresiones indígenas de estas mujeres. En este sentido, señala que se colectiviza a estas mujeres a través de estereotipos construidos y perpetuados históricamente ('bárbaros', 'incivilizados', 'peligrosos') (Correa y Mella, 2012). A partir de estos resultados, se concluye que las representaciones de mujeres mapuche, que detentan espacios de poder, son vistas como una amenaza, puesto que tensionan las visiones subordinadas de la mujer mapuche (Millaleo, 2016; García, 2017).

En síntesis, estos trabajos ponen de manifiesto los imaginarios estereotipados de herencia colonial y evidencian la importancia de indagar en los relatos de las mujeres mapuche. En este sentido, las herramientas teórico-analíticas del sistema de VALORACIÓN y el subsistema de COMPROMISO, enmarcados en la teoría sociosemiótica del lenguaje de la LSF, nos permiten abordar esta problemática desde la intersubjetividad en los discursos de estas mujeres. Estos principios y herramientas son abordados en las siguientes secciones.

1.3. Lingüística Sistémico Funcional y el sistema de VALORACIÓN

De acuerdo con el modelo sociosemiótico planteado desde la LSF, el lenguaje es un recurso utilizado en la vida social con determinados propósitos. Por lo mismo, se entiende que es posible mapear sus usos según las funciones que cumple en determinados contextos situacionales. Según esta perspectiva, según las funciones que desempeña, el lenguaje se modela en tres grandes áreas de significación que se condicen con las tres grandes funciones que cumple en la vida social: construir el mundo, relacionarnos con

otros y organizar mensajes (Halliday con Matthiessen, 2014). Los recursos que permiten cumplir estos fines son recogidos y organizados en tres regiones semánticas denominadas metafunciones, las cuales operan de forma simultánea, comprendiendo el potencial de significado del lenguaje. Así, la LSF modela el lenguaje desde su funcionalidad intrínseca en las metafunciones ideacional, interpersonal y textual, asociadas respectivamente con los fines aludidos anteriormente. Este trabajo se enfoca en la metafunción interpersonal, es decir, en el área de significación que organiza los recursos que provee el lenguaje para construir relaciones sociales. Estos recursos, según la conceptualización estratificada del lenguaje que se plantea, pueden ser mapeados desde una mirada semántica-discursiva a partir del modelo de VALORACIÓN (Martin y White, 2005).

El sistema de VALORACIÓN, propuesto por Martin y White (2005), sistematiza los significados interpersonales empleados para valorar la experiencia social, así como para manifestar la intersubjetividad de los hablantes/escritores en el texto. En este sentido, este modelo es una herramienta teórico-analítica valiosa para mapear posicionamientos y puntos de vista desde los significados semántico-discursivos que se codifican en un texto y que, a su vez, se realizan en opciones léxico-gramaticales particulares.

Este sistema se organiza en tres subsistemas: ACTITUD, COMPROMISO y GRADACIÓN (Martin y White, 2005). El primero expresa actitudes positivas o negativas, más o menos implícitas. Este subsistema organiza los recursos del lenguaje en tres opciones: AFECTO, JUICIO Y APRECIACIÓN. El subsistema de AFECTO incluye las opciones para expresar emociones y sentimientos en el discurso, tanto hacia personas como eventos o fenómenos. Además de las opciones de mayor delicadeza que proponen los autores, se incluyen las propuestas de Ngo y Unsworth (2015) respecto a las opciones de [AFECTO: des/inclinación: no deseo] / [AFECTO: inclinación: deseo] y [AFECTO: inseguridad: miedo].

El subsistema de JUICIO alude a la evaluación del comportamiento de las personas desde el punto de vista de lo que es aceptado y condenado socialmente. De acuerdo con ello, este subsistema se organiza en dos grandes opciones: Estima social y Sanción social. Cada una de ellas presenta opciones en la red sistémica a mayor grado de delicadeza

(Martin y White, 2005). Por último, el subsistema de APRECIACIÓN refiere a la evaluación de cosas o fenómenos naturales, pero también, según Oteiza y Pinuer (2019), a la valoración de procesos, eventos y situaciones de orden social, político, económico. La evaluación de estas entidades se plantea desde las categorías de ‘poder’, ‘conflictividad’, ‘impacto’ e ‘integridad’, que pueden operar de forma simultánea y con mayor o menor fuerza. Debido al corpus con el que trabajamos, estas categorías resultan especialmente útiles.

Paralelo al subsistema de ACTITUD, el subsistema de COMPROMISO se relaciona con la fuente y el origen de las evaluaciones. Este subsistema organiza los significados interpersonales que permiten que los hablantes adopten determinadas posturas frente a otras visiones y miradas posibles, a la vez que posicionen a los interlocutores como más o menos alineados con los posicionamientos expresados discursivamente. Finalmente, el subsistema de GRADACIÓN se vincula con los dos anteriores en la medida en que ofrece los recursos para aumentar o disminuir el valor de las actitudes, categorizar las entidades y los procesos realizados en los textos (Hood, 2010, 2019; Martin y White, 2005) y graduar las voces y posicionamientos incorporados en el discurso (Oteiza, 2021, 2023a).

El presente estudio considera que los significados evaluativos en el discurso deben abordarse desde los tres subsistemas para su análisis. La comprensión de la complejidad de los procesos identitarios y su realización en el discurso debe considerar la interacción de ACTITUD, GRADACIÓN y COMPROMISO. Sin embargo, de acuerdo con la pregunta y objetivos de esta investigación, se enfatiza en los significados intersubjetivos capturados en el subsistema de COMPROMISO. En la siguiente sección, se profundiza en este subsistema.

1.4. El subsistema de COMPROMISO

Este subsistema permite mapear la intersubjetividad de los posicionamientos de los hablantes/escritores con respecto a otras posturas y voces en el discurso (Martin y White, 2005; Oteiza, 2021, 2023a, 2023b; Oteiza y Pinuer, 2019; White, 2003, 2010). Las opciones que reúne este subsistema permiten que la voz autoral tome una posición

respecto a otras voces y posturas alternativas que interactúan en el discurso (White, 2003, 2010), así como que posicione a otros como más o menos alineados con determinadas visiones. Por tanto, resulta una herramienta teórico-analítica relevante para explorar cómo se vinculan y comprometen las mujeres mapuche urbanas respecto con distintas intersubjetividades en la construcción discursiva de su identidad étnica.

El subsistema de COMPROMISO se inspira en la naturaleza dialógica y polifónica del lenguaje, planteada por Bajtín/Volóshinov (1999), reconociendo que, desde esta perspectiva, las posturas se construyen socialmente. Siguiendo esta línea, Martin y White (2005) ordenan el subsistema en dos opciones, según la posibilidad de que los autores no reconozcan posiciones alternativas en el discurso (monoglosia) o las reconozcan con distintos niveles de dialogicidad y apertura (heteroglosia). Estas opciones presentan, a su vez, subopciones a mayor delicadeza. Cuando la orientación es monoglósica, la posición autoral se erige como la única voz [aserción] o comparte conocimientos o acuerdos [presunción] con el interlocutor. En cambio, cuando la orientación es heteroglósica, la posición del autor se sitúa ante otros posicionamientos a través de diferentes subopciones.

Un discurso heteroglósico puede [contraer] o [expandir] el espacio dialógico. La opción [contraer] se divide en: [refutar], [proclamar] y, de acuerdo con la propuesta de Oteíza (2023a), incluye también [demandar/obligar], así como [justificar] (Xu, 2023). La primera, [contraer: refutar], incluye significados que la voz autoral usa para rechazar o manifestar desacuerdo. Estos significados se organizan en las opciones [refutar: negar] (negar una proposición) y [refutar: oponer] (expresar contra-expectativas), principalmente a través de recursos de POLARIDAD (Oteíza, 2021). La segunda, [contraer: proclamar], permite que la voz autoral exprese proposiciones o propuestas como posicionamientos justificados o consensuados. Esta opción, a su vez, se divide en las categorías de mayor delicadeza: [proclamar: acordar], [proclamar: afirmar/conceder], [proclamar: pronunciar] y [proclamar: respaldar] (Martin y White, 2005; White, 2010). La tercera posibilidad [contraer: demandar/obligar] organiza significados de obligación con distintas posibilidades de gradaciones (Oteíza, 2023a). Por su parte la última opción [justificar] (Xu, 2023) se

materializa en opciones que se incluyen para reforzar el argumento del autor, generalmente a través de conectores argumentativos (White, 2003).

La orientación heteroglósica de [expandir] organiza dos regiones semánticas: [expandir: considerar] y [expandir: atribuir] (Martin y White, 2005; White, 2010). La primera permite a la voz autoral explicitar que el punto de vista es uno entre otros, principalmente a partir de recursos de MODALIDAD en el caso del español (Oteiza, 2023a, 2023b). En cambio, [expandir: atribuir] posibilita la inclusión de fuentes externas. Oteiza (2021, 2023a) presenta elaboraciones más delicadas para [expandir: atribuir] que son especialmente fructíferas para identificar las fuentes incluidas en el discurso. Estas categorías son TIPO, PROXIMIDAD y NATURALEZA, de las cuales el presente análisis se centra en TIPO, que permite distinguir entre las fuentes externas según su clase: [humana: especificada], [humana: no especificada] y [cosa]. Por su parte, PROXIMIDAD, que retoma los planteamientos de Martin y White (2005), permite determinar la posición que asume la voz autoral ante fuentes externas para reconocer sus posturas como posibles [reconocer] o distanciarse de estas voces y sus posicionamientos [distanciar]. Las opciones antes descritas se sistematizan en la red de la figura a continuación:

Figura 1. Red heteroglosia: expandir: atribuir

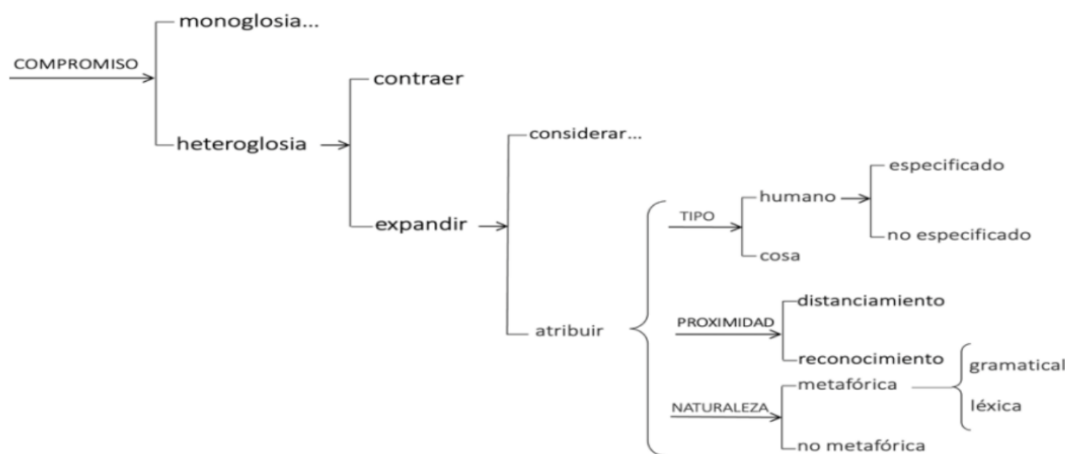

Martin & White (2005), con elaboraciones de Oteiza, 2021; 2023a:169

2. METODOLOGÍA

La metodología del presente estudio es cualitativa con un diseño de carácter interpretativo, es decir, en la última etapa se vincula el análisis con perspectivas sociales para la interpretación de los resultados. Se plantea desde la perspectiva de los ECD como sus antecedentes que abordan la problemática de la identidad étnica (Merino y Tocornal, 2012; Merino et al., 2017; Oteiza y Merino, 2012; Matus, 2023, 2024).

2.1. Técnica de recopilación de datos

La técnica de recopilación es la entrevista en profundidad co-construida en el diálogo con las entrevistadas. La selección de esta técnica se sustenta en su potencial para indagar en problemáticas y temas de la sociedad en la que se insertan las sujetas o con los grupos con cuales se sienten identificadas (Mallimaci y Giménez, 2006).

Se programaron 2 entrevistas por participante (6 participantes; 12 entrevistas en total). La primera entrevista se organizó en torno a seis ejes (género-identidad; familia; maternidad; comunidad mapuche; académico-laboral; urbanidad), que se relacionaron con momentos de su vida (infancia, escolaridad, adultez, etc.). La segunda profundizó en temas o episodios relevados en la primera entrevista. Los registros fueron grabados en audio y transcritos de forma amplia basada en la propuesta de Briz y Grupo Val.Es.Co (2014).

2. 2. Las participantes

Para este estudio participaron 6 mujeres mapuche urbanas⁶. La convocatoria se realizó de forma abierta en redes sociales y posteriormente a través de la técnica de bola de nieve se contactó a posibles participantes. La selección se realizó a partir de cuatro

⁶ Como se señala en la nota 3, este corpus es parte de un conjunto más amplio constituido de 18 entrevistas y un grupo focal.

criterios determinados a partir del objetivo de comprender los posicionamientos presentes en el relato de mujeres mapuche urbanas: sexo femenino; autoidentificación con el pueblo Mapuche y un apellido mapuche; residencia en la ciudad; rango etario entre 25 y 55 años o más. El rango etario se determinó para tener un espectro más amplio que estudios previos (Neculman, 2011; Oteíza y Merino, 2012; Merino y Tocornal, 2012; Merino et al., 2017).

2.3. Corpus

El corpus se compone de 12 entrevistas en profundidad. Los nombres fueron cambiados para resguardar el anonimato: Mailén, Ayelén, Ailén, Millaray, Llacolén y Antumalén⁷.

2.4. Análisis

El análisis se realizó en tres etapas. La primera constó de la descripción del corpus a partir de las herramientas analíticas del sistema de VALORACIÓN (Martin y White, 2005; Ngo y Unsworth, 2015; Oteíza y Pinuer, 2019) con foco en COMPROMISO (White, 2003, 2010; Oteíza, 2021, 2023). La segunda correspondió a la identificación de prosodias a partir de los datos de la primera etapa con atención a las instancias que evidenciaron patrones complejos de COMPROMISO. Finalmente, una etapa interpretativa en la que se integran los datos de las dos primeras etapas y el contexto histórico cultural en el que se sitúan estos discursos. La nomenclatura empleada se basa en la propuesta de Martin y White (2005)⁸.

⁷ Las participantes eligieron un nombre mapuche para su identificación.

⁸ ACTITUD (+/-) (**negrita**) **inscrita** / *evocada*; COMPROMISO **minúscula destacada con gris**; GRADACIÓN FOCO y FUERZA.

3. RESULTADOS

Con el objetivo de dar cuenta de cómo los dilemas identitarios se traducen en patrones lingüísticos dilemáticos, los resultados se organizan en cuatro dimensiones: diferentes perspectivas mapuche, cuestionamientos a la identidad, discriminación y silencio familiar, y la relación entre mujeres mapuche y la sociedad chilena. Los 4 extractos de las 12 entrevistas que de detallan a continuación fueron seleccionados para ejemplificar de manera explícita los patrones evidenciados en el análisis de las 12 entrevistas.

3.1. Diferentes perspectivas mapuche: yo, ellos, nosotros

Durante la entrevista, Ayelén (25-35 años, Santiago) es consultada por alguna situación o episodio en que se haya identificado como mapuche. En su respuesta señala que era hostigada en el colegio y que esta época era cuando más le interesaba aprender sobre el pueblo Mapuche:

(1) Ayelén: ahora **tenemos** el veintiuno que es feriado **pero yo siempre lo he celebrado** a mi forma **pero siempre lo he celebrado** entonces **en realidad yo creo** que nació con esa perspectiva a diferencia de mis tíos nacieron con otra perspectiva **porque** vivieron en otra parte (primero en el sur y luego en la ciudad) y ahí **definitivamente eso era bullying *pesao*** era **malo** porque a mí **¡ya! me molestaban/** pero a mis tíos no sé **les pegaban** porque eran **mapuche** había un ***tema de discriminación*** entonces//

En el fragmento (1), Ayelén trae varios posicionamientos al discurso. Se inicia con una contracción para hablar desde el ‘nosotros mapuche’ mediante una [heteroglosia: contraer: proclamar: pronunciar] que interviene en nombre de la comunidad mapuche

para hacer alusión el día feriado⁹. Este pronunciamiento a continuación es reemplazado por una orientación contractiva [contraer: oponer] que introduce al “yo”¹⁰ que se diferencia del ‘nosotros’. Este distanciamiento en la orientación entre el nosotros y el yo se presenta de forma recurrente en las entrevistas tensionando la idea de que el yo mujer mapuche/nosotros mapuche son dimensiones de una misma identidad. Ayelén realiza esta contracción para referirse a su experiencia particular valorando [+va APRECIACIÓN: impacto alto] a ese feriado en particular, evaluación que es intensificada en el discurso.

La reiteración de FUERZA [cuantificar: frecuencia] “siempre” refuerza su posicionamiento como sujeta mapuche particular frente a FUERZA [cuantificar: distancia temporal] “ahora” del colectivo. A partir del contraste generado entre dichas perspectivas que construye la diferenciación ‘yo/ellos’. Por un lado, está Ayelén que emplea una orientación heteroglósica para [contraer: proclamar: pronunciar] “en realidad yo creo que nací con esa perspectiva” para reforzar lo innato de su posicionamiento. Por otro lado, la perspectiva de sus tíos es reconocida por medio de una orientación heteroglósica [expandir] de manera explícita al decir “mis tíos nacieron con otra perspectiva”; una diferente, pero reconocible. La posición de Ayelén rescata su visión, pero también la de ‘ellos’, que es justificada en el discurso por medio de un recurso contractivo realizado en el conector de causalidad “porque”, que respalda esta diferenciación ‘yo/ellos’.

Más adelante, aparece el posicionamiento del yo que se afirma como objeto de hostigamiento, pero con menos fuerza en términos gradacionales frente a la experiencia de sus tíos. El uso del conector de contra expectativa ‘pero’ limita su propia violencia [contraer: refutar: oponer] e intensifica la fuerza de la ejercida contra sus tíos. Así, la gradación de la violencia, como se evidencia, aumenta progresivamente en el discurso, estableciendo formas más o menos violentas de sufrir discriminación¹¹. En este sentido,

⁹ 21 de junio. Día de los Pueblos Originarios en Chile.

¹⁰ Desde este punto se introducen las citas al ejemplo con comillas dobles.

¹¹ El uso de recursos de gradación para relatar la discriminación ha sido investigado por Oteiza y Merino (2012), cuyos resultados señalan el uso de recursos de FOCO para naturalizar o relativizar la violencia sufrida.

Ayelén construye la violencia por medio de una prosodia por intensificación (Martin y White, 2005).

Como se ha evidenciado, co-ocurren diversos recursos lingüísticos que promueven seguidamente una fluctuación entre diferentes posicionamientos, en este caso: yo mujer mapuche urbana; nosotros mapuche; ellos familia mapuche. Este patrón de combinaciones o micromaniobras (White 2003) complejizan los significados de COMPROMISO en el discurso y dan cuenta de los procesos dilemáticos entre el ser/sentirse mapuche (Oteiza y Merino, 2012; Merino y Tocornal, 2012).

3.2. Cuestionamientos a la identidad: gente chilena/gente mapuche

Al final de la entrevista se le pregunta a Mailén (25-35 años, Valparaíso) si desea comentar algo. El fragmento (2) da cuenta de su respuesta, que aborda el tema sobre cómo al ser mujer mapuche urbana joven su identidad y su opinión no es validada:

(2) Mailén: // me ha pasado que como yo soy de acá (la ciudad)¹² incluso la gente chilena *por decirlo así* me pregunta así como ¡ya! ¿pero tú erí mapuche de *verdad?* cuestionan tu identidad y es como *¿en serio?* ¿Quieres que te cuente por qué mi abuela se fue de allá (de la comunidad del sur)? Para qué me entendái por qué *no hablo el idioma completamente* por ejemplo//

// o *muchas* veces la gente mapuche tampoco *lo toma en cuenta* y cree que la gente joven *como que no sabe nada* a lo mejor *no sabe tantas cosas* ancestrales pero sí *como que* viven otras cosas y *de a poco* se aprende y *se puede aprender* como algo entonces es *bakán* igual//

¹² Los paréntesis se emplean para aclarar contexto.

Mailén presenta patrones dilemáticos recurrentes en las entrevistas. En el discurso se presentan dos posicionamientos externos de los cuales la participante toma distancia: “gente chilena” y “gente mapuche”. Estas voces se insertan como cuestionamientos a su identidad mapuche por haber sido criada en la ciudad. En el caso de la gente chilena, el cuestionamiento es introducido por un recurso de [heteroglosia: contraer: oponer] codificado en el conector de contraexpectativa “pero”. Se aprecia que este cuestionamiento es graduado a través de una opción de [FOCO: especificidad: autenticidad] que pone en duda la veracidad de su identidad, a la vez que diferencia y, con ello, categoriza a los sujetos mapuche con diferentes grados de veracidad. En este sentido, las mujeres mapuche urbanas son objeto de prejuicios que obedecen a posiciones etnocéntricas sobre cómo debe ser el sujeto/sujeta mapuche y que son parte de visiones estereotipadas más amplias sobre este pueblo (bárbaro, incivilizado, peligroso) (Bello y Ranguel, 2002, p. 11).

Mailén rechaza este cuestionamiento con una pregunta retórica “¿en serio?”. Esta pregunta y las siguientes presentadas en el fragmento no solo surgen como autodefensa frente al posicionamiento cuestionador, sino que interpelan a estas voces respecto de su responsabilidad en la pérdida de la identidad por parte de la familia debido a la diáspora.

Respecto a la afirmación “Para qué me entendái por qué no hablo el idioma completamente”, Mailén responde al cuestionamiento sobre el desconocimiento de la lengua que se introduce a través de una orientación heteroglósica [contraer: refutar: negar]. Esta afirmación pone en evidencia los aspectos relevantes de la identidad mapuche para Mailén y que no se encuentran inscritos en la pregunta realizada por la ‘gente chilena’. Este aspecto que ella no domina presenta la evocación de un [-va JUICIO: estima social: capacidad] hacia sí misma. El uso o conocimiento del mapudungun son importantes marcadores identitarios valorados de forma positiva por todas las participantes; sin embargo, el desconocimiento de la lengua, a pesar de ser consecuencia de procesos provocados por agentes externos, como el Estado chileno, la diáspora y la discriminación (Aravena, 2014; Mallon, 2004; Correa, 2021), es sancionado con juicios negativos de incapacidad y cuestionamientos a la propia identidad. Así, por ejemplo, Mailén en el

fragmento (2) gradúa el conocimiento del mapudungun como [FOCO: logro: completitud] al señalar que no posee un dominio completo.

La segunda voz incluida que cuestiona la identidad étnica de Mailén como mapuche urbana es “la gente mapuche”. Este posicionamiento es introducido por un discurso heteroglósico de [contraer: refutar: negar] codificado en “tampoco”. La entrevistada valora negativamente la poca consideración que tiene la comunidad mapuche del sur sobre el conocimiento de los jóvenes mapuche urbanos. Mailén por medio de un recurso de heteroglosia de [expandir: atribuir: especificada: persona: distanciamiento] se distancia de ellos. En este ejemplo es posible observar un patrón ya presentado en el fragmento (1), en el que la configuración del ‘yo’/‘ellos’ no siempre radica en la dicotomía ‘mapuche/no mapuche’.

Mailén presenta movimientos de COMPROMISO dentro de la voz citada que fluctúan entre orientaciones heteroglósicas de [expandir: considerar] y [contraer: refutar: negar]: “cree ...no”. Esta combinación de recursos (expansión y contracción) son recurrentes en el relato de los dilemas identitarios de las mujeres entrevistadas, lo que deja entrever cómo estos procesos sociales tienen una construcción discursiva también fuertemente dilemática.

Asimismo, la orientación heteroglósica de [contraer: refutar: negar] en el relato de Mailén cambia al integrar un movimiento de expansión cuando aparece un recurso de [considerar: probabilidad] “a lo mejor” que abre el espacio dialógico. Reiterando el patrón dilemático señalado anteriormente, la consideración va seguida de un movimiento heteroglósico de [contraer: refutar: negar] codificado en la partícula polar negativa ‘no’: “no sabe...”. A su vez se observa una opción de [FUERZA: cuantificación: cantidad]. Esta negación va seguida de una contra expectativa [contraer: refutar: oponer] realizada por el conector ‘pero’ que es seguido por una afirmación que contrae el espacio dialógico como [contraer: proclamar: acuerdo: afirma] con la partícula polar positiva, “pero sí”. Por medio de esta afirmación, Mailén recalca que las experiencias diferentes (urbanas) de los jóvenes mapuche urbanos también pueden tener valor y que esto no niega la

posibilidad de aprender el conocimiento cultural tradicional; posibilidad que está marcada por un recurso de [expandir: considerar: probabilidad] codificado en el modal “se puede aprender”.

Este segundo ejemplo refuerza el patrón presentado hasta el momento en el que confluyen diversas micromaniobras de COMPROMISO (White, 2003, p. 275) que contribuyen a una construcción dilemática de la identidad. En el caso de Mailén, vemos la inclusión de diferentes voces que cuestionan la identidad en la dicotomía yo/ellos, en el que el ‘ellos’ puede representar a la sociedad chilena y a la gente mapuche del sur. Por tanto, se observa una desalineación dialógica de la sujeta mapuche urbana con la identidad colectiva ‘nosotros mapuche’, puesto que existen grupos dentro del mismo colectivo con los que el ‘yo’ no se identifica. Esto visibiliza la posición dilemática de las mujeres mapuche urbanas, cuya identidad se expresa de forma intermedia entre la sociedad chilena y la sociedad mapuche tradicional.

3.3. Discriminación y silencio familiar: yo/nosotros

El fragmento (3) corresponde a la respuesta de Ailén (25-35 años, Santiago) cuando se le pregunta por su niñez en la ciudad. Luego de especificar quiénes componían su grupo familiar durante su infancia y de valorar las condiciones materiales que caracterizaron esta etapa de su vida, señala lo siguiente:

(3) Ailén: sí/ también con una niñez *igual compleja sobre todo* en educación básica yo lo **sufrió** *harto* eso por **discriminación** por **mi** apellido **mucha discriminación** por eso entonces por **mucho** tiempo fueron *como* temas *tabú* que **no nos acomodaba** a **nosotros** hablarlo porque trajo como **harta violencia** *de alguna forma* **no** física **pero sí mucha violencia** psicológica y era algo **no agradable** //

En la respuesta de Ailén se congregan diferentes posicionamientos intersubjetivos respecto a sus experiencias de infancia. Primero se puede apreciar una orientación heteroglósica de [contraer: proclamar: acordar: afirmar] a través de los adverbios “sí” y “también”. Este recurso de COMPROMISO contractivo permite introducir la idea de que es común que los mapuche enfrenten estas experiencias (Oteiza y Merino, 2012; Merino y Tocornal, 2012). Esta posición respecto a la niñez mapuche, aunque graduada, se ve reforzada por el uso del adjetivo “compleja” [AFECTO: infelicidad]. Posteriormente, la entrevistada se pronuncia por medio de un recurso de [contraer: proclamar: pronunciamiento] que se realiza por el pronombre personal “yo” para profundizar en su experiencia de sufrimiento. En concreto, señala que vivió discriminación en la escuela a causa de su apellido de origen mapuche. A su vez, cuando Ailén habla respecto a su apellido como el motivo de sus experiencias de discriminación, simultáneamente se produce un punto de alineación con su familia. Este pronunciamiento ‘colectivizado’ se evidencia en el cambio de orientación dialógica del ‘yo’ al ‘nosotros’, mediante el clítico “nos”.

La riqueza dialógica de la respuesta de Ailén se evidencia en el constante despliegue de micromaniobras intersubjetivas. Por ejemplo, a la vez que Ailén reconoce su apellido como la causa de la discriminación que vivió, se produce un distanciamiento discursivo. Así, la ausencia del adjetivo clasificador ‘mapuche’ en el grupo nominal “mi apellido” y el repliegue a nivel de graduación del afecto gatillado por la discriminación evidencian manifestaciones del trauma que sigue siendo tabú para la entrevistada.

A continuación, Ailén menciona que hablar sobre la discriminación constituía un tema prohibido por medio de la palabra “tabú” [APRECIACIÓN: conflictividad alta]. En esta misma línea, se intensifica la prosodia contractiva respecto a las dificultades familiares para hablar sobre este tema. En particular, el recurso de [contraer: refutar: negar], a través del adverbio “no”, posibilita la introducción de una posición alternativa que luego es rechazada por la voz autoral. Del mismo modo, el clítico “nos”- [contraer: refutar: pronunciamiento]- desempeña la función de dar voz a Ailén y a su familia, quienes manifiestan la incomodidad -[AFECTO: infelicidad]- que les producía conversar sobre

experiencias de discriminación compartidas. En este sentido, el ‘nosotros’ nuevamente representa un ‘nosotros familiar exclusivo’.

En la parte final de su respuesta, Ailén explicita las razones por las que en su familia prefieren omitir el tema. El uso de la conjunción “porque” ejerce una función heteroglósica de [justificar], como se vio en el fragmento (1), que posibilita la incorporación de una explicación respecto de esta omisión. Así, hablar sobre la discriminación se vincula con el recuerdo de episodios dolorosos, intergeneracionalmente. El silencio se manifiesta como una estrategia para evitar los sentimientos de infelicidad provocados por la violencia que es consecuencia del racismo y el discurso hegemónico colonial (Mignolo, 2005, p. 21).

Por último, Ailén plantea una diferenciación respecto a la discriminación vivida entre la experiencia del ‘yo’ y ‘otros mapuche’. La orientación heteroglósica de [contraer: refutar: concesión] realizados por las estructuras “no... pero sí” colaboran prosódicamente en la construcción de un significado de distinción, similar al fragmento (1).

En síntesis, en (3) coexisten micromaniobras (White, 2003, p. 275) de COMPROMISO de carácter contractivo que construyen en el discurso dilemas identitarios. En particular, Ailén se enfrenta a voces e imaginarios disonantes con respecto a la legitimidad de sus experiencias de discriminación en relación con la violencia histórica que ha sufrido el pueblo mapuche. Así también, las elecciones de COMPROMISO que se despliegan en el discurso construyen una identidad marcada por el trauma intergeneracional.

3.4. La india y los chilenos: nosotros anti mapuche

Antumalén (35-45 años, Valparaíso) cuando se le consulta por la importancia de la cultura mapuche durante su crianza responde que sus cuidadores no le enseñaron la lengua y que esta decisión se debe principalmente al miedo que su abuela sentía respecto a la discriminación:

(4) Antumalén / y mi abuela decía que ella fue muy humillada porque ella siempre respetó mucho su lengua pero la dueña la dueña de casa la escuchaba y le decía *¡Cállate india! ¡Acá no se habla así se habla como chileno! ¡cállate india!* Nosotros no queremos que te escuchen mis hijos que tú hablas un idioma tan estúpido porque así le decía que era un idioma **estúpido** que era una lengua **estúpida** y cada vez que podía se lo refregaba /

Antumalén introduce dos posicionamientos asimétricos en términos de poder: dueña/empleada como actualización de la dicotomía racializada amo/esclavo (Fanon, 2022, p. 242). Por un lado, la posición de su abuela y, por otro, la posición de la dueña de casa en la que trabajó como empleada doméstica¹³. Antumalén inicia expandiendo el espacio dialógico para incluir el posicionamiento externo de su abuela, que introduce por medio de una orientación heteroglósica de [expandir: atribuir: especificada: persona: reconocer]. La abuela es la fuente de la cláusula proyectada que se despliega en torno al proceso verbal ‘decir’. En efecto, la abuela es quien dice que fue “humillada”, inscribiendo un [-va JUICIO: sanción social: integridad/-va AFECTO: insatisfacción] que es producto del trato del segundo posicionamiento en el discurso, la patrona, cuya voz representa el imaginario sobre la sociedad mapuche como ‘indios’, denominación usada como forma de ofensa para el ejercicio de la discriminación (Oteíza y Merino, 2012; Merino y Tocornal, 2012).

A diferencia del fragmento (3), en (4) tenemos el posicionamiento de una generación mayor que conoce la lengua y la respeta. Sin embargo, este respeto se enfrenta al rechazo que se manifiesta en la contracción del discurso a través de [refutar: oponer] en una contraexpectativa mediante el conector “pero”, para introducir una mirada totalmente opuesta. Es la voz de dueña de casa, cuya inclusión viene aparejada con un momento de alta tensión dialógica de [JUICIO: sanción social]. Por medio de una orientación

¹³ Se observa la figura subordinada de la nana mapuche descrita por Millaleo (2016).

heteroglósica de [atribuir: especificada: persona: distanciamiento] se introduce esta segunda voz de manera directa e intempestiva sin una cláusula proyectada verbal. De este modo, “¡Cállate india! ¡Acá no se habla así se habla como chileno! ¡cállate india.”, no solo presenta un [-va JUICIO: sanción social: integridad (evocado)], sino que también evidencia la concepción homogeneizante de “india” y la censura de la lengua que coincide con lo presentado por Matus (2023) y Bello y Rangel (2002).

Se introduce, así, lo que llamamos ‘nosotros anti-mapuche’ que representa, en este ejemplo en particular, el posicionamiento de una familia no mapuche cuya voz evidencia la discriminación a la cual se ha visto expuesto el pueblo mapuche y las mujeres mapuche que se desempeñaban en el servicio doméstico. La denigración de la lengua mapuche es intensificada en el discurso por medio del ensamble entre ACTITUD y GRADACIÓN (tanto léxica como por repetición) en el atributo “estúpido”. Es importante destacar que Antumalén al repetir lo que decía la dueña de la casa, de alguna manera revive y da fuerza discursiva al maltrato insistente. Este ejercicio de humillación se consolida al final en los significados actitudinales de gradación [FUERZA: cuantificación: frecuencia] y el ensamble [FUERZA: intensificación alta]/ [JUICIO: sanción social: integridad (evocado)] cuando señala que “cada vez que podía se lo refregaba”.

De esta manera, Antumalén muestra a través de la introducción de la voz de la abuela la discriminación que sufrieron las mujeres mapuche al migrar a la ciudad. El posicionamiento de la dueña de casa funciona como registro de la violencia experimentada. En este caso y, a diferencia de los tres ejemplos anteriores, se manifiesta un ‘nosotros’ completamente distanciado del ‘yo’, y que por su inserción en el discurso establece la dicotomía ‘nosotros/ellos’. Este ‘nosotros anti-mapuche’ se posiciona desde una mirada racializada que enjuicia lo que para su sistema de creencias encarna lo ‘indio’ (la lengua). En definitiva, no se está censurando solamente la lengua en las exclamaciones apelativas de [demandar: obligar], sino que se censura una lengua, un conocimiento, un pueblo y una cultura. Este proceso, es la raíz del quiebre en la transmisión de la cultura (Aravena, 2014, p. 11).

CONCLUSIONES

El objetivo de este estudio buscó comprender los posicionamientos dialógicos presentes en la construcción discursiva de la identidad étnica de mujeres mapuche urbanas. Los principales resultados pueden sintetizarse en lo que denominamos como patrones dilemáticos. Estos patrones se evidencian a través de fluctuaciones entre movimientos dialógicos que expanden y contraen el discurso: [heteroglosia: expansión] [heteroglosia: contracción]. Esta combinación también se acompaña en forma reiterada de recursos de oposición. Las fluctuaciones en estos recursos manifiestan posicionamientos contradictorios y en constante tensión respecto al yo, el nosotros y los otros. Estos patrones también se observan en la saturación de micromaniobras (White, 2003, p. 275) que producen una alta tensión dialógica entre los posicionamientos. Como resultado, no solo hay alternancias significativas entre opciones de COMPROMISO, sino también significados actitudinales que con distintos grados se despliegan expresando prosodias evaluativas que son clave en la identificación de los posicionamientos en juego: yo (mujer mapuche urbana), ellos (personas antimapuche, sociedad chilena, familia mapuche, sociedad mapuche tradicional), nosotros (pueblo Mapuche, familia mapuche). Esta diversidad de voces da cuenta de que la clásica diferenciación 'nosotros/ellos' presentada en la literatura (Merino y Tocornal, 2012, p. 170; Merino et al., 2017) no logra abarcar la complejidad de posicionamientos imbricados y que podría ser profundizado en estudios posteriores.

Las voces de diferentes sujetos/grupos incluídas e intercaladas en el discurso son parte de la construcción de tensiones que hemos denominado como dilemas identitarios por el rol que cumplen en la configuración discursiva de la identidad étnica de las mujeres mapuche urbanas participantes. Esta complejidad queda manifestada en la construcción de un discurso altamente saturado en términos de COMPROMISO. Los patrones siguen el siguiente orden [expandir: considerar] seguidos de [contraer: refutar: negar/oponer] y [expandir: considerar] o [expandir: atribuir].

Asimismo, estos recursos suelen combinarse con la opción de [contraer: proclamar: pronunciamiento], lo que permite, junto con los recursos anteriores, insertar perspectivas

en tensión, pero que dialogan entre sí. Como destacamos, la tensión dialógica no solo obedece a la presencia de alternancias entre opciones de COMPROMISO, sino también a la coocurrencia de significados actitudinales asociados a aspectos identitarios clave del pueblo Mapuche.

Los patrones evaluativos presentados y los recursos de co-ocurrencia evidencian la complejidad detrás de la configuración de la identidad étnica de estas mujeres en la urbe y abre nuevas preguntas sobre las diferencias de género respecto a esta construcción identitaria. Estos resultados de alineación y desalineación del 'yo mujer mapuche' respecto de otros posicionamientos, son el reflejo de las tensiones que se producen en espacios intermedios y que cuestionan los aspectos identitarios tradicionales planteados por la literatura (Merino y Tocornal, 2012; Merino, et al. 2017).

Uno de los aspectos complejizados es la discriminación como un importante marcador identitario a partir de la dicotomía nosotros/ellos con respecto a la sociedad chilena. No obstante, los resultados demuestran que esta diferenciación posee más de una posibilidad de alineación y desalineación del yo (mujer mapuche urbana) tanto con el 'nosotros' como con el 'ellos', que no siempre corresponde al pueblo Mapuche ni a la sociedad chilena, respectivamente. Incluso, dentro de la discriminación percibida existen diferenciaciones dentro del mismo grupo étnico que expresan el trauma generacional y la validación como mapuche desde el mismo mundo mapuche.

Estos fenómenos evidencian lugares de resistencia en la construcción de la identidad étnica que tensionan las concepciones e imaginarios presentes en la sociedad chilena y también provenientes de su misma cultura. Las mujeres mapuche urbanas construyen nuevas formas de etnicidad y de reivindicación por sus antecesoras entre dos sociedades, dando cuenta de cómo sus identidades dilemáticas tienen una construcción discursiva también altamente dilemática.

Los resultados presentados pretenden aportar a la visibilización de las mujeres mapuche urbanas, al igual que al aporte de la descripción de los recursos lingüísticos presentes en corpus orales para los significados de COMPROMISO en español, puesto que

la literatura se ha centrado principalmente en corpus escritos y en inglés. Además de aportar a los ECD respecto a la configuración discursiva de la identidad étnica y en especial para el desarrollo de futuras investigaciones que consideren la variable de género dentro de esta configuración.

REFERENCIAS BIBLIOGRÁFICAS

- Aravena, Andrea. (2014). "Identidad indígena en Chile en contexto de migración, urbanización y globalización". *Amérique Latine Histoire et Mémoire. Les Cahiers*, núm. 27, <https://doi.org/10.4000/alhim.4942>
- Bajtín, Mijaíl. (1985). *Estética de la creación verbal*. Siglo XXI.
- Bello, Álvaro & Marta Rangel. (2002). "La equidad y la exclusión de los pueblos indígenas y afrodescendientes en América Latina y el Caribe". *Revista de la Cepal*, núm. 76, pp. 39-54.
- Briz, Antonio & Grupo Val.Es.Co. (2014). "Las unidades del discurso oral". *Estudios de Lingüística del Español*, núm. 35, pp. 13-73.
- Comisión Verdad Histórica y Nuevo Trato con los Pueblos Indígenas. (2008). *Informe de la Comisión Verdad Histórica y Nuevo Trato con los Pueblos Indígenas*. Comisionado Presidencial para Asuntos Indígenas, Chile.
- Correa, Martín. (2021). *La historia del despojo. El origen de la propiedad particular en el territorio mapuche*. Pehuén.
- Correa, Martín & Eduardo Mella. (2012). *Las razones del illkun/enojo. Memoria, despojo y criminalización en el territorio mapuche de Malleco*. Lom.
- Fanon, Franz. (2022). *Pele negra, máscaras blancas*. UbuEditora.
- Fairclough, Norman. (2013). *Critical Discourse Analysis. The Critical Study of Language*. Routledge.
- García, Elisa. (2017). *Zomo newen. Relatos de vida de mujeres mapuche en su lucha por los derechos indígenas*. Lom.
- Halliday, Michael & Christian Matthiessen. (2014). *Halliday's Introduction to Functional Grammar*. Routledge.

- Hood, Susan. "Appraisal". (2019). *The Cambridge Handbook of Systemic Functional Linguistics*, editado por Geoff Thompson, Wendy Bowcher, Lise Fontaine y David Schönthal. Cambridge University Press, pp. 382-409.
- Hood, Susan. (2010). *Appraising Research: Evaluation in Academic Writing*. Palgrave Macmillan.
- Huenchumil, Paula. (2022). "Cuerpos racializados en espacios de poder: mujeres mapuche en la Convención Constitucional y su impacto mediático". *Temas Sociológicos*, núm. 31, pp. 79-106.
- Instituto Nacional de Estadísticas (INE). (2018). *Radiografía de género: pueblos originarios en Chile 2017*. Instituto Nacional de Estadística, Chile.
- Mallimaci, Fortunato y Verónica Giménez. (2006). "Historias de vida y métodos biográficos". *Estrategias de investigación cualitativa*, coordinado por Irene Vasilachis. Gedisa, pp. 175-209.
- Mallon, Florencia. (2004). *La sangre del copihue: la comunidad Mapuche de Nicolás Ailio y el estado chileno, 1906-2001*. Lom.
- Matus, Evelyn. (2017). *Ser mujer y mapuche: análisis de las representaciones de la mujer mapuche en el discurso de hombres y mujeres mapuches a partir de dos entrevistas en profundidad*. Tesis Magíster en Lingüística, Universidad de Playa Ancha, Chile.
- Matus, Evelyn. (2023). "El orgullo de ser mujer mapuche: evaluación en la construcción discursiva de la identidad étnica en mujeres mapuche profesionales urbanas". *Discurso y Sociedad*, vol. 17, núm. 3, pp. 552-588.
- Matus, Evelyn. (2024). "Construção discursiva da identidade como resistência: histórias de vida de mulheres Mapuche urbanas no Chile". *RALED*, vol. 24, núm. 1, pp. 107-124.
- Matus, Evelyn & Teresa Oteiza. (2024). "Mapuche women in the city: celebrating their process of ethnogenesis". *Critical Discourse Studies*, pp. 1-20.
- Martin, Jim. R. & Peter White. (2005). *The Language of Evaluation*. Palgrave Macmillan.
- Mayorga, Alberto, Carolina Nahuelpi & Luis Nitrihual. (2013). "El imaginario social de la mujer mapuche en el discurso de la prensa en Chile. El ejemplo del diario 'El Austral de La Araucanía'". *Estudios sobre el Mensaje Periodístico*, vol. 19, núm. 2, pp. 767-782.

- Merino, María Eugenia, Maura Klenner & Daniela Larragaña. (2017). “¿Qué significa para ti ser un/a joven Mapuche hoy en Chile? Dilema identitario en jóvenes Mapuches urbanos de la ciudad de Santiago”. *Discurso & Sociedad*, núm. 11, pp. 115-133.
- Merino, María Eugenia & Ximena Tocornal. (2012). “Posicionamientos discursivos en la construcción de identidad étnica en adolescentes mapuches de Temuco y Santiago”. *Signos*, vol. 45, núm. 79, pp. 154-175.
- Mignolo, Walter. (2005). *La idea de América Latina. La herida colonial y la opción decolonial*. Gedisa.
- Millaleo, Ana. (2016). “Ser ‘nana’ en Chile: un imaginario cruzado por género e identidad étnica”. *Mujeres y pueblos originarios. Luchas y resistencias hacia la descolonización*, compilado por Millaray Painemal y Andrea Álvarez. CIIR Pehuén, pp.39-49.
- Muñoz, Gerardo, Segundo Quintriqueo, Héctor Torres & y Alberto Galaz. (2022). “Küpan y tuwün como fondos de conocimiento para contextualizar la educación intercultural en territorio mapuche”. *Revista Internacional de Educación para la Justicia Social*, vol. 11, núm. 1, pp. 13-30.
- Neculmán, Mauricio. (2011). “Construcción semántica del discurso de la identidad étnica en jóvenes varones mapuche urbanos de Santiago”. *Revista Austral de Ciencias Sociales*, núm. 21, pp. 95-109.
- Ngo, Thu & Len Unsworth. (2015). “Reworking the appraisal framework in ESL research: refining attitude resources”. *Functional Linguistics*, núm. 2, pp. 1-24.
- Oteiza, Teresa. (2021). “El sistema de COMPROMISO en español escrito: dialogicidad en el campo del discurso de la historia”. *Boletín de Filología, Anejos*, vol. 3, núm. 2, pp. 799-819.
- Oteiza, Teresa. (2023a). “Graduating points of view in Spanish written language. The role of modality”. *Language, Context and Text*, vol. 5, núm. 1, pp. 161–192.
- Oteiza, Teresa. (2023b). *What to Remember, What to Teach - Human Rights Violations in Chile’s Recent Past and the Pedagogical Discourse of History*. Equinox.
- Oteiza, Teresa y María Eugenia Merino. (2012). “Am I a genuine Mapuche? Tensions and contradictions in constructing ethnic identity in Mapuche adolescents from Temuco and Santiago”. *Discourse & Society*, vol. 23, núm. 3, pp. 297– 317.

- Oteiza, Teresa & Claudio Pinuer. (2019). "El sistema de valoración como herramienta teórico-metodológica para el estudio social e ideológico del discurso". *Logos. Revista de Lingüística, Filosofía y Literatura*, vol. 29, núm. 2, pp. 207-229.
- Pairican, Fernando. (2016). *Mallon. La Rebelión del movimiento mapuche 1990-2013*. Pehuén.
- Phinney, Jean & Anthony Ong. (2007). "Conceptualization and measurement of ethnic identity". *International Journal of Behavioral Development*, núm. 31, pp. 478-490.
- Rain, Alicia, Margot Pujal & Enrico Mora. (2020). "Mujeres mapuche en la diáspora y el retorno al Wallmapu: entre micro-resistencias de género y despojos coloniales". *Chungará: Revista de Antropología Chilena*, vol. 52, núm 2, pp. 347-360.
- Volóshinov, Valentín. (1999). *El marxismo y la filosofía del lenguaje. Los principales problemas del método sociológico en la ciencia del lenguaje*. Godot.
- White, Peter. (2003). "Beyond modality and hedging: A dialogic view of the language of intersubjective stance". *Text*, vol. 23, núm. 2, pp. 259-284.
- White, Peter. (2010). "Taking Bakhtin seriously: dialogic effects in written, mass communicative discourse". *Japanese Journal of Pragmatics*, núm. 12, pp. 37-53.
- Xu, Yiran. (2023). "Finding the right voice(s): An engagement analysis of L2 writers in hypothetical legal writing". *Linguistics and Education*, vol. 73, <https://doi.org/10.1016/j.linged.2022.101140>